

型號:BL-169

調理機使用操作說明書

承蒙惠顧購買調理機,為求您正確使用,請詳細閱讀本使用說明書,並請妥善保存它,以備必要時查詢。

目錄

安全注意事項.....	2
產品示意圖.....	3
操作面板示意圖.....	4
使用操作說明.....	4-6
杯蓋,量杯,密封圈.....	6
清潔保養及維護.....	6-7
使用注意事項.....	7
產品規格.....	7
製造廠商聯繫方式.....	7

安全注意事項

- 在使用本產品前,確認產品所標明的使用電壓,是否於家用的接地插座電壓一致.
- 請勿將機體座泡在水中或對機體座澆水,以免引起短路或觸電,機體座主體內如有浸水,請洽經銷商或服務處.
- 機體座的電源線和插頭不可用水或其他液體清洗或浸泡,插頭不可用濕布擦拭,手部潮濕時請勿插、拔插頭,以免引起觸電.
- 本機在使用時,電源插頭務必要插到底,不插到底易造成觸電或由於發熱引起火災;請勿使用殘缺或鬆動的插座.
- 請勿損傷電線及電源插頭;使用受損的電線易引起觸電,短路或火災;如電源線損壞或發生其他故障,切勿自行拆卸本機,必須由製造廠商或其服務處或具有類似資格的專業人員更換和維修.
- 本機在使用時,切勿無人看管.
- 果汁杯在主體上時,切勿將手或任何用具,金屬,異物放入果汁杯中,以免傷到人或損毀攪拌部份.
- 切勿將本機在無水情況下進行空轉.
- 使用本產品時,果汁杯中的水或其他液體不能超過杯子上的最大刻度線.
- 請勿將本機靠近熱源,請勿在機器下方放置抹布,以免造成散熱不良.
- 本產品只適用於室內使用,請勿置於室外使用或用作商業用途.
- 操作時一定要蓋緊杯蓋,裝上量杯,在製作熱飲時請務必蓋好杯蓋,並確定先使用低速運轉,以免高速會噴出熱液體,造成傷害.
- 本產品不預備給體能弱、反應遲鈍或有精神障礙的人(包括兒童)使用,除非在對其負有安全責任的人員的指導或幫助下安全使用.
- 兒童應該被監督,請勿讓兒童使用或觸摸本機,以保證他們不玩耍器具.
- 先關掉電器電源,拔下電源插頭,然後才可更換配件或碰觸任何運轉的部份.
- 產品刀片非常鋒利,清空果汁杯和清洗時請務必特別小心,勿自行拆除刀片,請勿觸碰任何在運轉的部份
- 當不使用機器或拆除或裝設配件或清洗時,請先拔掉插頭.
- 馬達如超過負荷時,馬達將自動停止運轉,此為馬達內的溫度偵測保護系統啟動,並非馬達故障,用戶需拔掉插頭大約 45 分鐘後,馬達內的溫度偵測保護系統才能重定,此時便可重新使用.
- 本產品有任何問題請勿自行拆卸,修理,改造,以免造成自身傷害,欲修理本器具請洽經銷商或售後服務處.

產品示意圖

BL-169

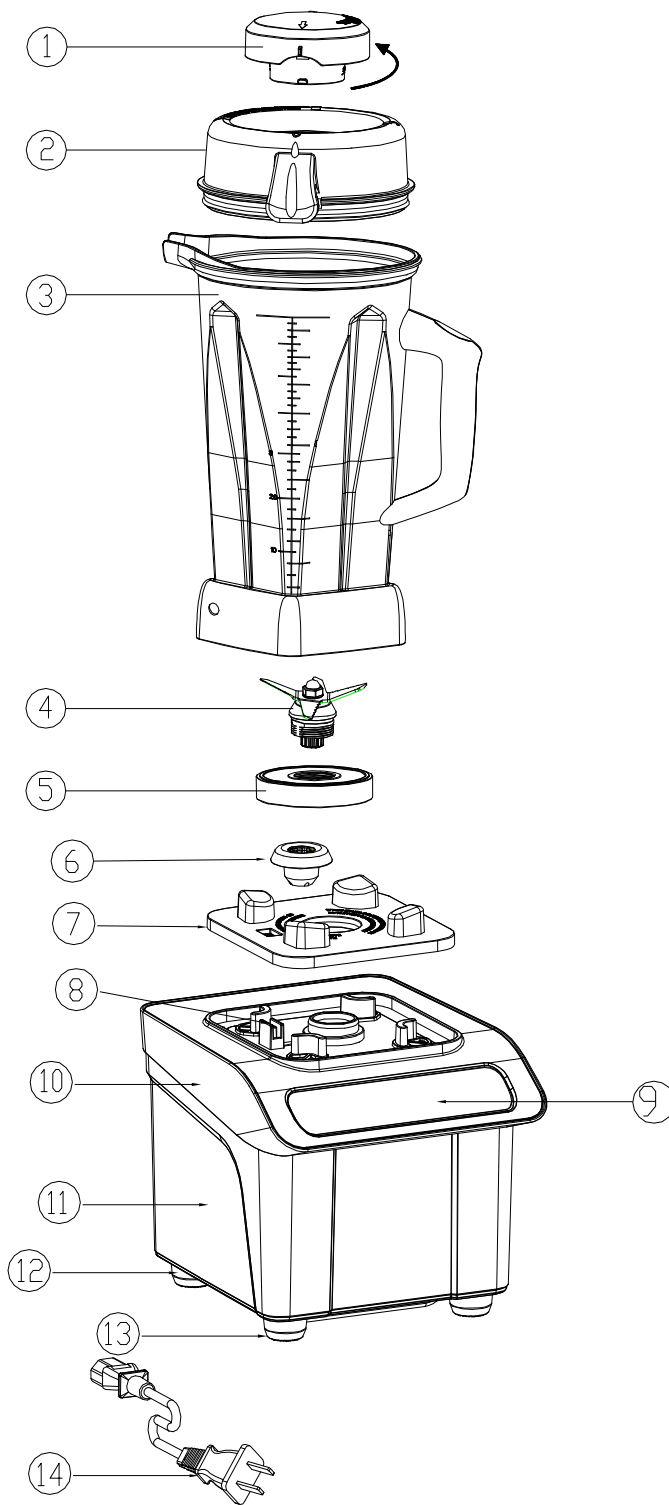

一 組件部份

1	量杯
2	杯蓋
3	果汁杯
4	刀片組件
5	杯座
6	帶動輪
7	防震墊
8	安全開關
9	控制觸摸面板
10	上主體
11	下主體
12	底蓋
13	腳粒
14	電源線



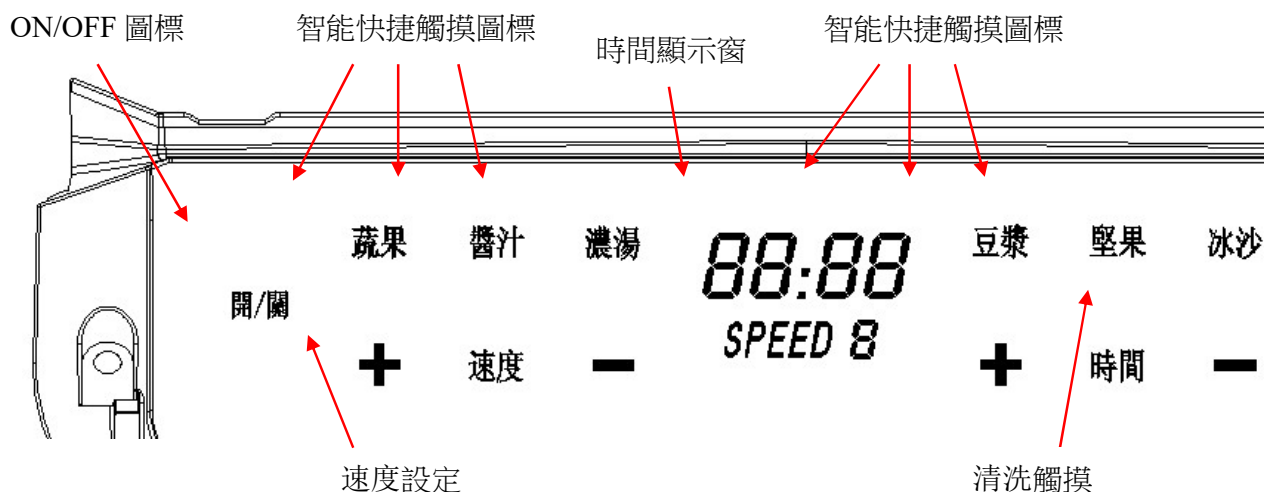





操作面板示意圖









使用操作說明

- 數碼管為黑底,可視角度:全視角,白色字體及圖案.
- 先將機體座電源插頭插入與機體銘牌標示一致電壓的電源座.
- **ON/OFF 鍵** (用紅白雙色燈)

此鍵為功能啟動開關機鍵，選擇任何功能只有再按 後才能啟動，在各種模式的工作中只要 按 鍵就可停止工作。待機與省電模式下按鍵燈閃爍紅燈，在工作中按鍵燈常亮白燈。



- **速度設定觸摸鍵**  
從 1 檔慢速到 H 檔速,每按一次或並發出峰鳴聲,速度增加或減少一個檔位,數碼管顯示內容為 “1,2,3,4,5,6,7,8,9,H” 不可循環(即連繼按  到 H 檔後再按  數碼管顯示 H 檔不變，只有再按  鍵時才會進行遞減;反之連繼按  到 1 檔後再  按數碼管顯示 1 檔不變，只有再按  鍵時才會進行遞加)(每按一次速度設定鍵都發出峰鳴聲)

- **時間設定觸摸鍵** 
一分鐘以內 “01 : 00” ,每按一次  ,增加 5 秒鐘;每按一次  ,減少 5 秒鐘;
一分鐘以上 “01 : 00” , 每按一次  ,增加 10 秒鐘;每按一次  ,減少 10 秒鐘。
如持續按住   鍵 3 秒鐘後發出峰鳴聲並在 1 分鐘內每秒跳動 3 次每次跳動 5 秒，1 分鐘後每秒跳動 3 次每次跳動 10 秒,時間數字便快速增加或減少。
(每按一次時間設定鍵都發出峰鳴聲)

時間設定最長為“10:00”,時間歸零“00:00”,則不動作

注:產品工作時,設定的時間以倒計時 1 秒為單位計時顯示,至到顯示“00:00”時,產品便停止工作.

● **清洗鍵** 

在待機模式下,觸摸  一次,燈光閃爍亮白光,間隔閃爍 0.5 秒鐘,停止 0.5 秒,產品不工作,30s 內再次長按 ,產品開始啟動,軟啟動後高速運轉 10 秒,



● **智能快捷鍵,共 6 個觸摸鍵**

工作行程如下表:

圖示	功 能	行 程	數碼管顯示內容	亮燈方式
	蔬果	直接以 H 檔啟動運轉 8 秒,停兩秒,反覆此動作 6 次,全部行程共一分鐘。 硬啟動	時間倒計時顯示,速度按程式檔位元(1-H 檔)顯示	LED 以閃爍 0.5 秒鐘,停止 0.5 秒鐘的方式進行
	醬汁	直接以 8 檔啟動運轉 2 秒,停 1 秒,反覆此動作 5 次,接著直接至 H 檔並運轉 45 秒,全部行程共一分鐘。		
	濃湯	於 6 秒自 0 速加速至 H 檔,並運轉至結束,共八分鐘。		
	豆漿	五秒內加速至 3 檔,並持續運轉 25 秒,直接加速至 8 檔,並運轉至 30 秒,直接加速至 H 檔並運轉至結束。共五分鐘		
	堅果	直接以 3 檔速運轉 3 秒,接著以 8 檔啟動運轉 2 秒,停 1 秒,反覆此動作 10 次,全部行程共 33 秒。		
	冰沙	直接以 H 檔啟動運轉 8 秒,接著停止兩秒,反覆此動作 3 次,全部行程共 30 秒。		

在待機狀態下，觸摸任意一個智能快捷鍵，相對應的智能快捷鍵燈閃爍(閃爍時間為：30 秒)，

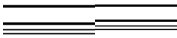

在 30s 內再觸摸 該鍵後，產品就運轉相應的智慧快捷功能工作。智慧快捷觸摸鍵工作完成後，自動返回到待機模式

六個智能快捷中： 為紅燈， 為白燈

快捷模式下，時間與速度及清洗鍵燈為常亮白燈。

被選擇的快捷鍵燈為閃亮，沒有被選擇的常亮。

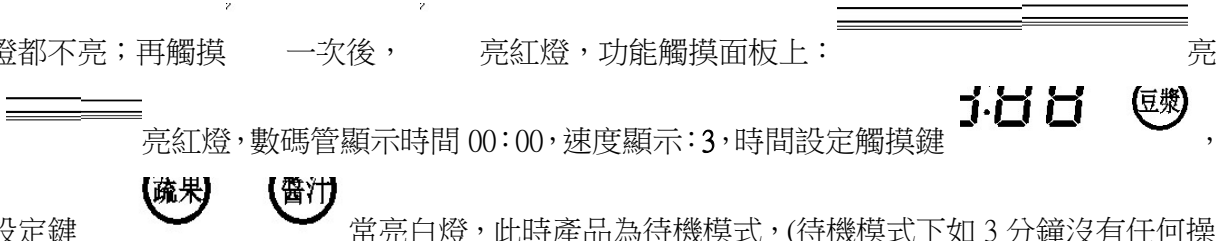
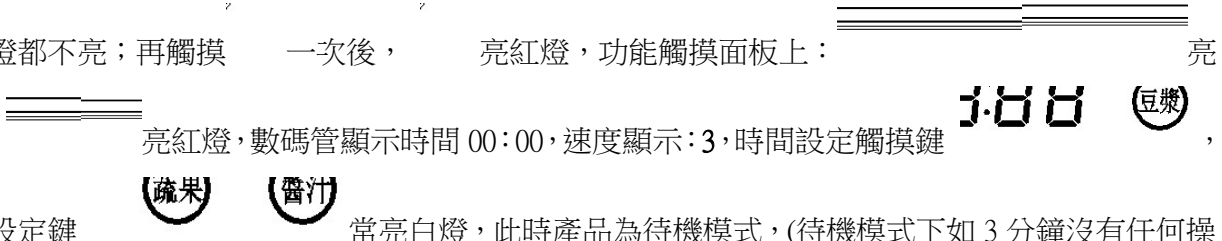
● 上電模式/省電模式/待機模式：

產品上電，所有燈都亮 0.5s，蜂鳴器響 1s 後，直接進入省電模式，只有 觸摸鍵閃爍紅燈，其他燈都不亮；再觸摸 該鍵一次後， 亮紅燈，功能觸摸面板上： 亮白燈， 亮紅燈，數碼管顯示時間 00:00，速度顯示：3，時間設定觸摸鍵 速度設定鍵   常亮白燈，此時產品為待機模式，(待機模式下如 3 分鐘沒有任何操作，自動進入省電模式，每次觸摸有效一次，蜂鳴器響 0.5s)。在任意狀態下，觸摸 該鍵，產品進入省電模式。

量杯 杯蓋 密封圈

- 將量杯放入杯蓋中(量杯上有兩個小凸點,將凸點對準杯蓋中心口的兩個小凹處,放入後反時針旋轉即可)再將杯蓋蓋上果汁杯杯口,往下按入即可.再要打開時,只需將杯蓋手柄處往上拉即可.
- 杯蓋密封圈為可拆卸部件,當清洗時可將密封圈取下單獨清洗完後再套上杯蓋. 方便徹底清除杯蓋與密封圈上的食物殘渣.

清潔保養及維護

- 關掉機體座後右側開關並拔掉電源插頭才能切掉電源.
- 勿將機體座或電源線等置於水中或其他液體中.
- 清潔時用軟布或海綿輕輕擦洗杯子表面,杯蓋上的量杯及密封圈可取出清洗.
- 使用後果汁杯可以用清水沖洗,也可倒入兩杯清水,蓋緊杯蓋,按瞬間動力鍵即可啟動清洗,再用軟布擦拭乾淨.
- 清洗完畢後請將果汁杯橫放或倒放(注一),讓其自然涼幹,不要將杯子整個浸泡于水中.
- 機體座請切勿用清水沖洗,可用清潔軟布擦拭.
- 注意:如將杯子倒放晾乾,請將杯底之水漬擦拭乾淨,並且遠離洗手台,以防水滴不慎流到杯底,造成軸

承生水銹,而使果汁杯損壞.

使用注意事項

- 低速下長時間攪拌或所打的食物太濃稠,液體太少也容易使馬達過熱導致停止運轉,此乃馬達內的溫度偵測保護系統啟動,馬達將停止轉動.此時請拔掉電源插頭,將機體座冷卻 45 分鐘或將其放置通風處或使用風扇使其溫度降低,以達到散熱目的,方可啟動操作,或改以瞬間動力鍵操作.
- 產品工作時,務必請將杯蓋與量杯扣緊,如此杯內的食物才不會噴出需造成危險.
- 產品工作時,請勿將任何器具,如:湯匙,手,尖硬物體等放入杯內,以免造成傷害或導致刀片因高速運轉遭外力撞擊而斷裂造成危險.
- 製作熱飲如:豆漿,米漿等熱飲時,一定要注意杯蓋與量杯是否扣緊,操作時才不會掉落,並且不要一開始就將速度使用在高速段,請由低速漸進到高速段,或改以瞬間動力鍵操作.
- 使用時請將液體及較軟的食物先放入,硬的食物或冰塊較後放入.
- 工作完成後,按停止鍵,請務必等產品完全停止運轉後,才可將杯子拿開,否則容易造成傳動輪損壞.
- 機體座產生焦熱時請立即停止使用,其造成之因素為杯子橡皮固定墊未完全壓平,而產生摩擦生熱時造成的焦味,或所放的食物超過其負載,使產品過熱所產生的異味.
- 如製作杏仁醬,果醬,芝麻醬等醬類,或含有輕質的醬料,餡料,穀類雜糧時,所使用的量不要低於兩杯(國際標準量杯)或超過三杯的量,打的時間勿超過 2 分鐘,以免過熱而產生焦味,如放入的太多會導致超過產品負載,如此須等馬達溫度降低後產品才可再次使用.
- 以高速攪拌食物,若食物較濃稠,則先使用低速再調至高速,若還是無法攪拌,請關掉電源,拿下果汁杯用橡皮刀攪拌,直到食物中的氣泡消除後重新開機使用即可.
- 建議不要將產品單次使用超過 10 分鐘.

產品規格

品名: 日光數位全營養調理機

型號: BL-169

電壓: 110V ~ 60Hz

最大消耗功率: 1680W

尺寸: L206mm*W244.5mm* H484mm

製造商聯繫方式

環保措施

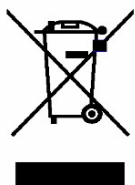

請注意保護環境，遵守當地環境法規，廢棄電器請送往合適的廢棄物處理中心進行處理。